

HUTTER BERGMANN 802E

Hydraulischer Rundkipper

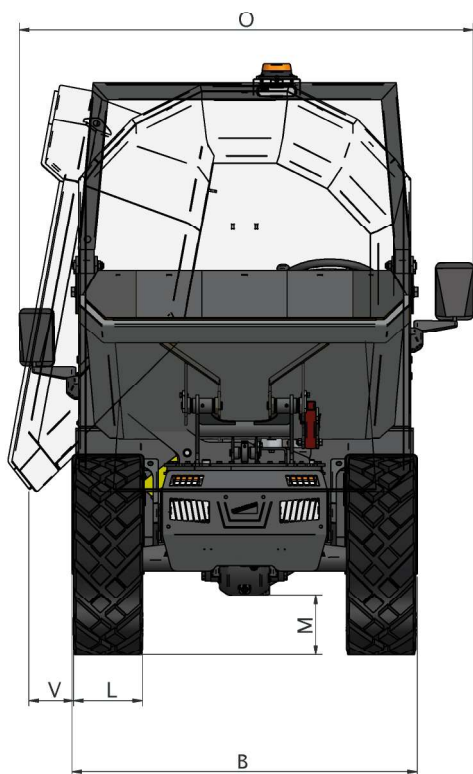
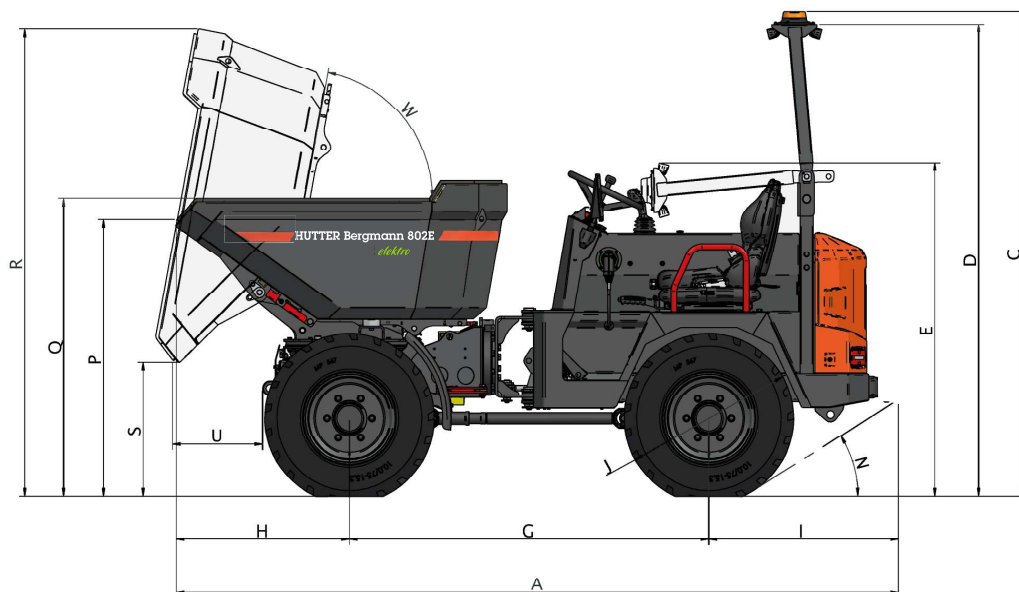

Abmessungen

A	3'208 mm
B	1'290 mm
C	2'212 mm
D	2'155 mm
E	1'521 mm
G	1'640 mm
H	791 mm
I	865 mm
J	774 mm
L	258 mm
M	226 mm
N	32°
O	1'695 mm
P	1'262 mm
Q	1'360 mm
R	2'131 mm
S	612 mm
U	411 mm
V	167 mm
W	80°

Gewicht

Leergewicht	1'560 kg
Nutzlast	1'500 kg

Mulde

Muldeninhalt gehäuft	0,85 m ³
----------------------	---------------------

HUTTER BAUMASCHINEN AG

9450 Altstätten SG
6034 Inwil LU
3380 Wangen a. Aare
1607 Palézieux

Transportstrasse 6
Industriestrasse 52
Stadthof 6
Rte de Granges 11

Tel. 071 757 86 70
Tel. 041 449 51 51
Tel. 032 636 03 60
Tel. 021 781 34 21

CHE-105.874.797 MWST
IBAN CH69 0483 5061 9850 8100 0
www.hutter-baumaschinen.ch
hutterag@hutter-baumaschinen.ch

26.03.24/AM

HUTTER BERGMANN 802E

Technische Daten

Highlights

- Keine Abgasemissionen und sehr leise
- Einfaches Ein- und Aussteigen
- Geringe Kosten für Wartung und Betrieb

- Pendel-Knick-Gelenk
- Bis zu 1.5 Tonnen Nutzlast
- Hohe Steigfähigkeit

Fahrtriebsmotor

Asynchron-Elektromotor	
Motorleistung	10 kW
Abgasnorm	emissionsfrei

Hydraulik

Asynchronmotor - bedarfsgesteuert	
Motorleistung	3 kW
Hydraulikölmenge	8 L

Antrieb

Allrad-Fahrtrieb mit automotiver Steuerung	
Fahrstufe I	0–8 km/h
Fahrstufe II	0–18 km/h

Antriebsbatterie

Betriebsspannung: 80 V	
Lithium-Eisenphosphat-Batteriemodule (LFP): 16 kWh	
BMS überwacht mit Tiefentladeschutz	
Batterieheizung für Einsatz bei niedrigen Temperaturen	

Lenkung

Hydraulische Servolenkung mit Orbitrolventil auf einen doppelt wirkenden Hydraulikzylinder	
Lenkarten: Knicklenkung	

Elektrik

- 12 V-Elektrikanlage für Beleuchtung und Anzeigen
- Kontrollleuchten für Parkbremse, Fahrtrichtung etc.
- Anzeige für Batteriekapazität
- Onboard-Ladegerät (230V) mit BMS-Überwachung
- Ladegerät Steckertyp: T12/230V (10A)

Achsen/Bremsen

- Geschobene Mulde
- Knick- und Pendel-Gelenk: Pendelbereich: 15° links und rechts; Knickbereich: 35.5°
- Wartungsfreie Ölbad-Lamellenbremse
- Regenerative Bremse über Rekuperation
- Mechanische Feststellbremse mit Rastfunktion

Ausstattung Standard

- Hydroschwingsitz einstellbar
- Digitale Armaturentafel mit Zündschlüssel
- LED-Lichtanlage gem. SVG
- Mulde aus verschleissfestem Feinkornbaustahl
- CE-Konformitätserklärung
- Bedienungsanleitung/Ersatzteilliste
- Seitenspiegel
- Unterlegkeil

Bereifung Standard

Alle Antriebsräder 10.0/75-15.3
 Profilarten: Strasse/City oder AS-Traktorprofil
 Schon- und Rasenprofil

Ausstattung optional

- Bioöl (Panolin) für die Hydraulikanlage (auf Anfrage)
- Arbeitsscheinwerfer vorne und hinten (1-fach)
- Telematikeinheit (B.connect)
- Rundumleuchte
- Rückfahr-Warnsignal

26.03.24/AM

HUTTER BAUMASCHINEN AG

9450 Altstätten SG Transportstrasse 6
 6034 Inwil LU Industriestrasse 52
 3380 Wangen a. Aare Stadthof 6
 1607 Palézieux Rte de Granges 11

Tel. 071 757 86 70
 Tel. 041 449 51 51
 Tel. 032 636 03 60
 Tel. 021 781 34 21

CHE-105.874.797 MWST
 IBAN CH69 0483 5061 9850 8100 0
 www.hutter-baumaschinen.ch
 hutterag@hutter-baumaschinen.ch