

HUTTER BERGMANN 807

Vollkabine

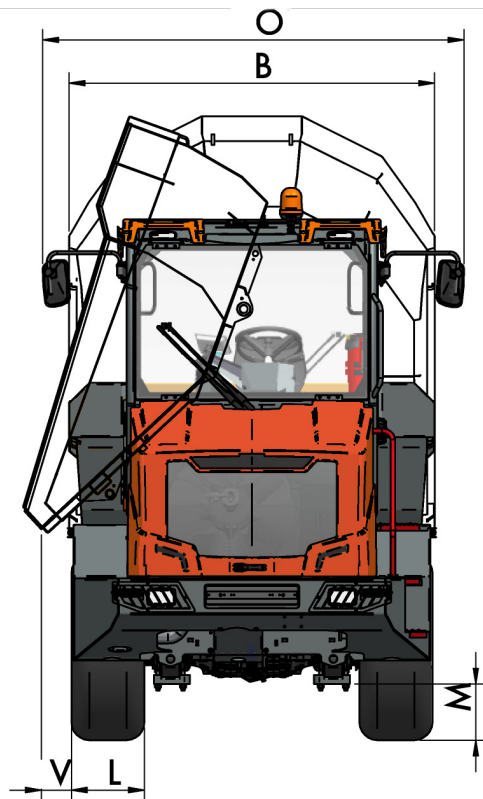
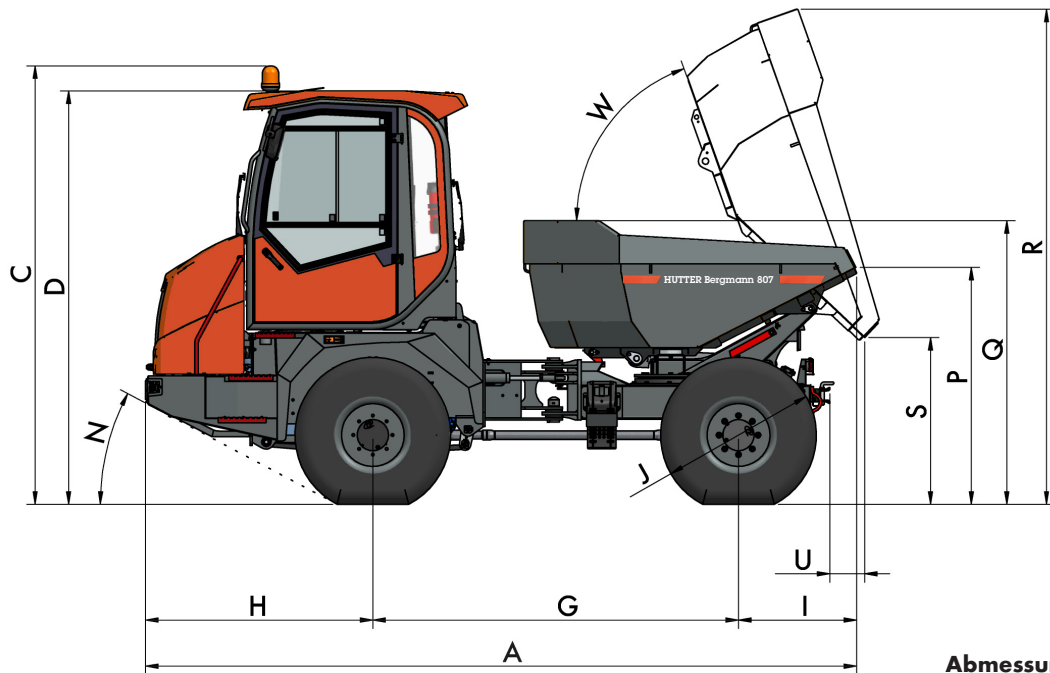

Abmessungen

A	5'008 mm
B	2'043 mm
C	3'088 mm
D	2'912 mm
G	2'575 mm
H	1'601 mm
I	832 mm
J	1'097 mm
L	408 mm
M	314 mm
N	28°
O	2'355 mm
P	1'669 mm
Q	1'997 mm
R	3'488 mm
S	1'175 mm
U	246 mm
V	168 mm
W	70°

Gewicht

Leergewicht	4'850 kg
Nutzlast	6'000 kg

Mulde

Muldeninhalt gestrichen	2.5 m ³
Muldeninhalt gehäuft	3.6 m ³

HUTTER BAUMASCHINEN AG

9450 Altstätten SG
6034 Inwil LU
3380 Wangen a. Aare
1607 Palézieux

Transportstrasse 6
Industriestrasse 52
Stadthof 6
Rte de Granges 11

Tel. 071 757 86 70
Tel. 041 449 51 51
Tel. 032 636 03 60
Tel. 021 781 34 21

CHE-105.874.797 MWST
IBAN CH69 0483 5061 9850 8100 0
www.hutter-baumaschinen.ch
hutterag@hutter-baumaschinen.ch

12.02.24/DG

HUTTER BERGMANN 807

Technische Daten Vollkabine

Highlights

- Hohe Transportleistung durch gefederte Vorderachse
- Vollkabine mit Drehsitz für zügiges Arbeiten in beiden Richtungen
- Abgasstufe 5 ohne AdBlue
- Ausstieg ausserhalb des Gefahrenbereichs
- Kippbare Kabine für gute Wartungszugänglichkeit

Motor

Wassergekühlter 4-Zylinder Deutz-Dieselmotor	
Motorleistung	55 kW
Max. Drehmoment	300 Nm bei 1'600 U/min
Abgasnorm	Abgasstufe 5

Antrieb

Hydrostatischer Allrad-Fahrtrieb mit automotiver Steuerung	
Fahrstufe I	0–8 km/h
Fahrstufe II	0–30 km/h

Lenkung

Hydraulische Knick-Lenkung über Prioritätsventil wirkend;
Knickgelenk: 34° links & rechts

Achsen/Bremsen

- Vorderachse mit Blattfederung, Hinterachse starr
- Wartungsfreie Ölbad-Lamellenbremsen mit automatischer Nachstellung in der Vorderachse
- Hydraulisch betätigte Feststellbremse über Gelenkwelle auf Vorder- und Hinterachse wirkend

Bereifung Standard

Alle Antriebsräder 400/70 R20 Alliance 585

Füllmengen

Kraftstoff	54 L
Hydrauliköl	43.5 L

Elektrik

- 12 V-Elektrikanlage mit Hauptschalter
- Alle fahrzeugspezifischen Daten im Fahrzeugdisplay ablesbar

Ausstattung Standard

- Luftgefederter und drehbarer Premium-Federsitz mit hohem Rücken und Sitzheizung
- Klimaanlage serienmässig
- Überwachungskamera für Rückwärtsfahrten
- Rangierkupplung hinten
- Lichtanlage gem. Strassenverkehrsordnung
- 4 LED Arbeitsscheinwerfer
- CE-Konformitätserklärung
- Bedienungsanleitung

HUTTER BAUMASCHINEN AG

9450 Altstätten SG Transportstrasse 6
6034 Inwil LU Industriestrasse 52
3380 Wangen a. Aare Stadthof 6
1607 Palézieux Rte de Granges 11

Tel. 071 757 86 70
Tel. 041 449 51 51
Tel. 032 636 03 60
Tel. 021 781 34 21

CHE-105.874.797 MWST
IBAN CH69 0483 5061 9850 8100 0
www.hutter-baumaschinen.ch
hutterag@hutter-baumaschinen.ch